

REPANDEUSE A BITUME - Capacité 1000 Litres: TOUS-LIANTS / EMULSION

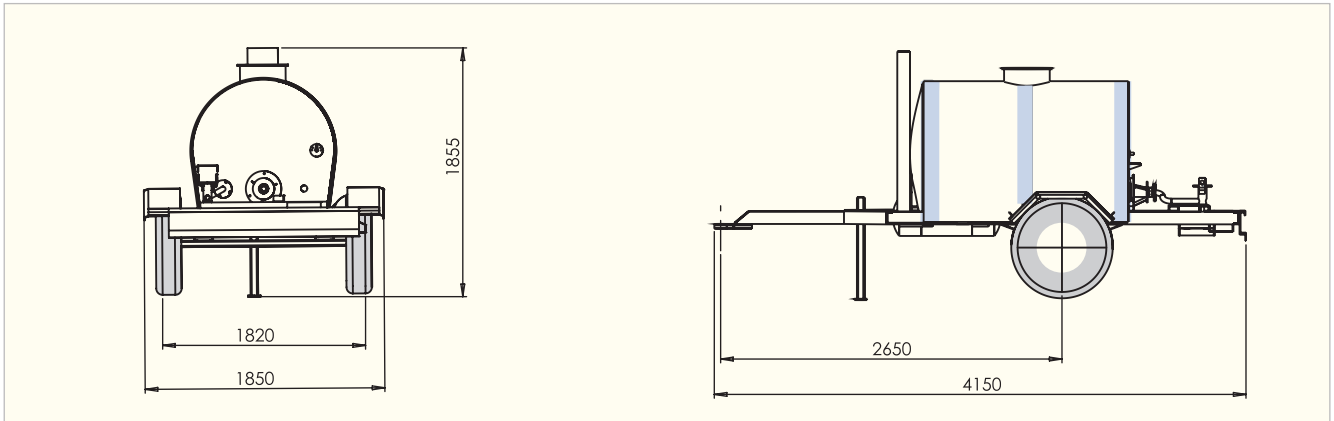

SPECIFICATIONS TECHNIQUES :

TOUS-LIANTS

CITERNE ET CHASSIS :

- Une cuve en tôle Dacier ép.4mm
- Calorifugeage en laine de verre.
- Foyer de chauffage.
- Indicateur de niveau.
- Trou d'homme.
- Châssis en 2 longerons avec flèche et anneau décrochage.
- Essieu freiné carré 40.
- 02 roues pneumatiques.
- Béquille réglable de stabilisation.
- Frein de parage.

EQUIPEMENTS :

- Moteur diesel (LAMBARDINI) à démarrage électrique.
- Réducteur inverseur.
- Pompe à bitume 1" avec double sens assurant :
- Vidange, remplissage et transvasement.
- Manomètre pour le contrôle de pression diépannage.
- Thermomètre.
- Brûleur diesel à air comprise.
- Compresseur d'air et réservoir à pression pour le fonctionnement du brûleur et le nettoyage des tuyauteries.
- Lance à main avec flexible de bitume de longueur 3m.
- Flexible de remplissage à partir des futs.
- Cheminée d'échappement.
- Garde-boues.
- Circuit électrique de signalisation.

EMULSION

CITERNE ET CHASSIS :

- Une cuve en tôle d'acier ép.4mm.
- Foyer de chauffage.
- Indicateur de niveau.
- Trou d'homme.
- Châssis en 2 longerons avec flèche et anneau d'accrochage.
- Essieu freiné carré40.
- 02 roues pneumatiques.
- Béquille réglable de stabilisation.
- Frein de parage.
- Garde-boues.
- Circuit électrique de signalisation.

EQUIPEMENTS :

- Moteur à essence.
- Compresseur d'air.
- Bruleur mécanique.
- Système de remplissage sous vide.
- Système d'épandage sous pression.
- Flexible d'aspiration.
- Lance à main d'épandage.
- Echappement.
- Manomètre.
- Thermomètre.

Document non contractuel. Le constructeur soucieux d'améliorer ses fabrications se réserve le droit d'en modifier les caractéristiques.



الشركة الصناعية للصهاريج و المجرورات

SOCIETE INDUSTRIELLE DE TANKERS ET DE REMORQUES

S.A.R.L. Au capital de 150 000 DT - Z. I. M'GHIRA 2 - Rue Monastir - Lot N° 96 - BEN AROUS - Tunisie Email: sitar@wanadoo.tn
Tél.: (+216) 79 408 310 / 79 408 350 - Fax: (+216) 79 408 558 - M.F: 984860/J/A/M/000 - RC : B2469592006 - CD:824925K